



PROTEKT®

HLP 700

NOWOŚĆ

Uniwersalny słupek asekuracyjny
do płyt OSB



Made
in Poland

EN795: 2012 typ A
CEN/TS 16415:2013

**WYTRZYMAŁOŚĆ
STATYCZNA**

14 kN



**OCHRONA
DLA 3 OSÓB
JEDNOCZEŚNIE**

WAGA KOMPLETU

2,82 kg



JT3-ST-2-6,0x35
32 sztuki

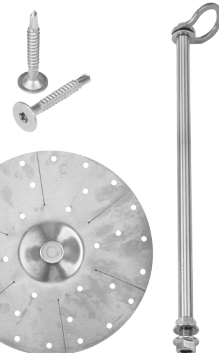

**KOMPLET
ZAWIERA:**

WWW.PROTEKT.PL

PROTEKT®

BIURO - ul. Skromna 6, 93-405 Łódź / ADRES KORESPONDENCYJNY - PROTEKT, ul. Starorudzka 9, 93-403 Łódź

DZIAŁ HANDLOWY tel.+48 42 29-29-500, handlowy@protekt.com.pl, Fax:+48 42 680-20-93

MAGAZYN - ul. Gombrowicza 6, 93-405 Łódź

Uniwersalny słupek asekuracyjny do płyt OSB **HLP 700**

NOWOŚĆ

WYMIARY
OGÓLNE
SŁUPKA

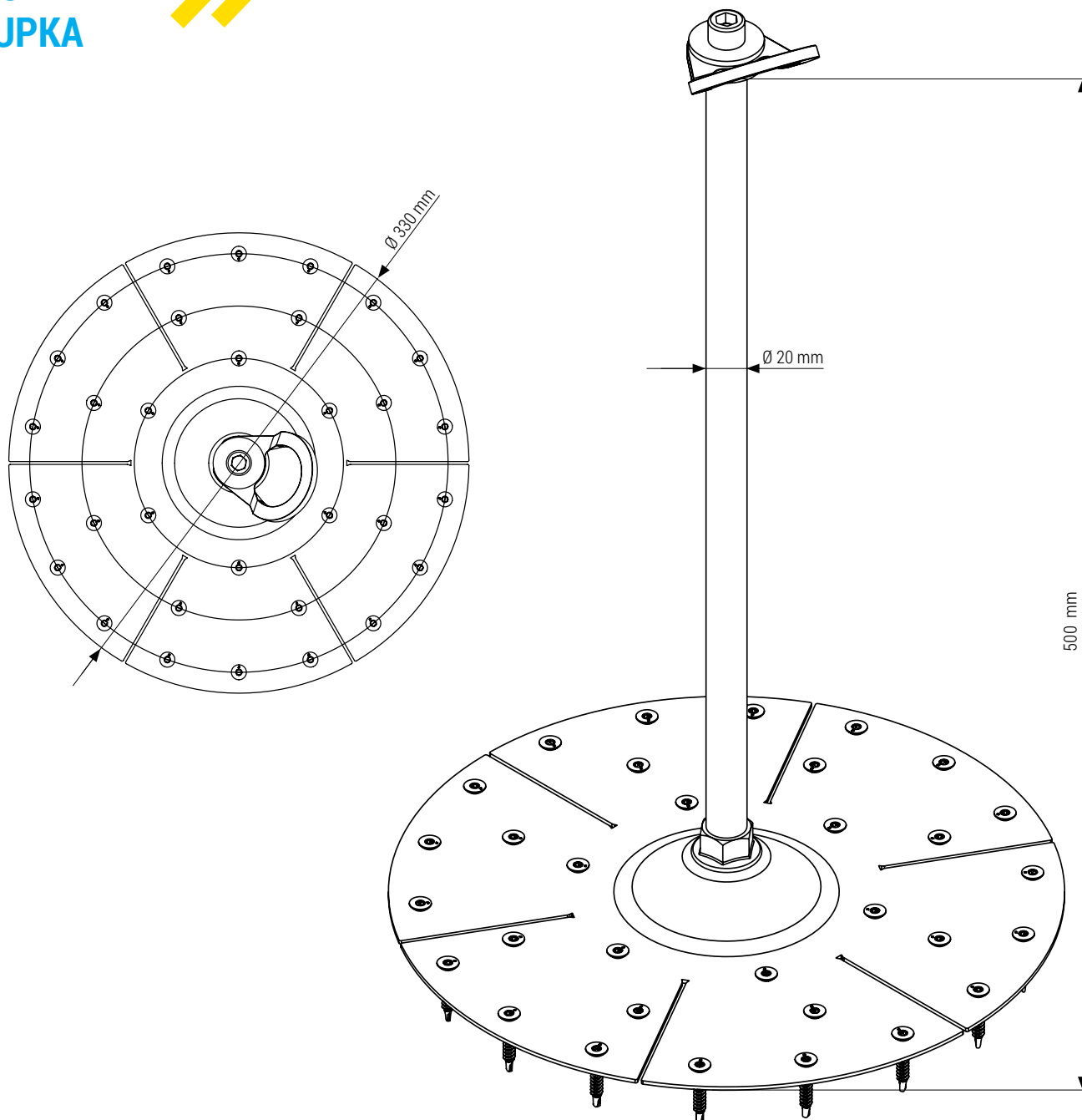

HLP 700 to słupek asekuracyjny który jest urządzeniem kotwiczącym zgodnym z normą EN795:2012 typ A oraz CEN/TS/16415:2013. Słupek asekuracyjny jest wykonany ze stali nierdzewnej z przeznaczeniem dla 3 użytkowników pracujących jednocześnie, przy wytrzymałości statycznej wynoszącej min. 14 kN. Słupek przeznaczony jest do mocowania do płyt OSB grubością min. 12 mm za pomocą wkrętów JT3-ST-2-6,0 x 35. HLP 700 jest zgodny z Rozporządzeniem Parlamentu Europejskiego i Rady (UE) z dnia 9 marca 2016 roku w sprawie środków ochrony 2016/425.

PROTEKT

BIURO - ul. Skromna 6, 93-405 Łódź / **ADRES KORESPONDENCYJNY** - PROTEKT, ul. Starorudzka 9, 93-403 Łódź
DZIAŁ HANDLOWY tel.+48 42 29-29-500, handlowy@protekt.com.pl, Fax:+48 42 680-20-93
MAGAZYN - ul. Gombrowicza 6, 93-405 Łódź